

新機種情報

より安全に! より扱い易く!

9mクローラブーム増車いたしました

- 機械の動作速度はレバーの倒し方に比例
- 各種センサーにより、危険な走行などを防止!
- 小さな作業半径で扱い易い!



〔NUL工法〕

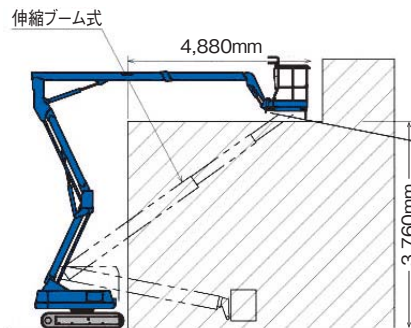

伸縮ブーム式では不可能な
乗り越え作業が可能に
なりました。

安全へのこだわり

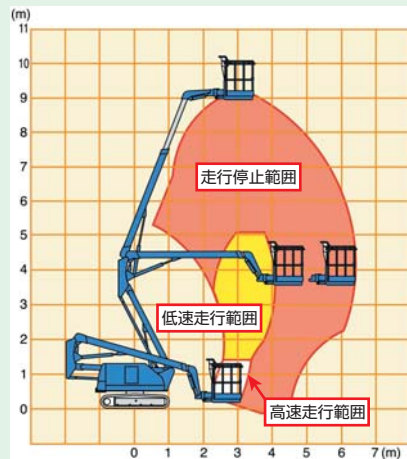

- 走行規制装置
- 走行速度規制装置
- 車体傾斜角装置
- 異常降下防止機構
- 緊急(非常)降下ポンプ

- タッチセンサー
- フットペダルスイッチ
- 非常停止装置
- 作動警報装置

仕様

名称	複合式クローラブーム
型式	NUL090-6
メーカー	長野工業(株)
全長×全幅×全高 (mm)	5,100×1,750×2,260
車両質量 (kg)	3,750
最大接地圧 (kpa[kgf/cm ²])	143[40]
走行速度(低/高) (km/h)	0.7/1.3
登坂角度 (%[度])	36[20]
最大地上高 (mm)	9,100
最大作業半径 (mm)	6,400
積載荷重 (kg)	200
幅×奥行×手摺高さ (mm)	1,130×730×1,000
首振り角度 (度)	左90~右45
資格・要件	特別教育