

12mスカイマスター 登場!

準中型免許(5t限定)でOK!

● 旋回角度360°+アイドリングストップ機能付き

環境にも配慮

アイドリング・ストップ機能と
アクセル無段階制御を標準装備

業界初

CO₂排出量
燃料消費
約20%
DOWN



仕様

メーカー	タダノ
型式	AT121TG(F)
車両総重量	4,915kg
最大地上高	11.9m
最大作業半径	9.9m
積載荷重	200kgまたは2名
車両全長	4.48m
車両全高	3.15m
張出幅	1.86m

寸法図

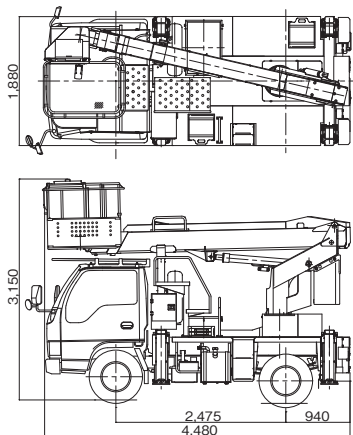

作業範囲図

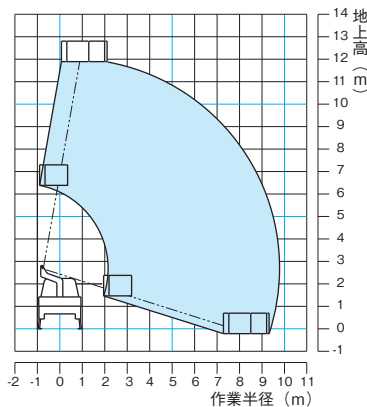

最大積載量	車両総重量	乗車定員	~10人	~29人	30人以上
6.5t以上	11t以上	大型免許			
6.5t未満	11t未満	中型免許			
5t未満	8t未満	中型(8t限定)			
4.5t未満	7.5t未満	準中型(新設)			
3t未満	5t未満	準中型(5t限定) ※H29.3.11以前に 普通免許だった人			
2t未満	3.5t未満	普通免許			

H29年改訂